

**Montageanleitung**  
**Mounting instructions**  
**Instructions de montage**  
**Istruzioni di montaggio**  
**Instrucciones de montaje**  
**Montagehandleiding**

**07690 TL**

**IP 20**

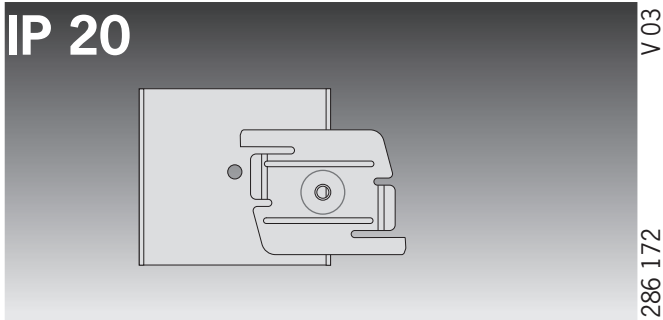

- ⓓ Hinweis: Zur Montage der Tragschiene beachten Sie auch die entsprechenden Montageschritte aus der Montageanleitung 768..., 769... (TK-Nr. 30005474).
- Ⓒ Tip: When mounting the trunking, please also observe the appropriate mounting steps described in the mounting instructions 768..., 769...(TK No. 30005474).
- Ⓕ Indication: Pour le montage des rail-supports, suivre également les étapes de montage correspondantes présentées dans les instructions de montage 768..., 769... (N de référence 30005474).
- Ⓜ Avvertenza: Per il montaggio della struttura portante rispettare le fasi di montaggio descritte nelle Istruzioni di montaggio 768..., 769... (TK-Nr. 30005474).
- Ⓔ Indicación: Para el montaje del perfil observe también los pasos de montaje correspondientes en las Instrucciones de montaje del modelo 768..., 769... (referencia 30005474).
- Ⓐ Aanwijzing: Voor de montage van de draagrail de betreffende montageschappen in de montagehandleiding 768..., 769... (TK-Nr. 30005474) in acht nemen.

- ⓓ Hinweis zur Aufbewahrung: Bewahren Sie diese Montageanleitung für eventuelle Wartungs- oder Demontearbeiten auf, bzw. stellen Sie diese Montageanleitung dem entsprechenden Personal zur Verfügung.
- Ⓒ Storage note: Store these mounting instructions for any future maintenance or demounting, or make these mounting instructions available to the appropriate personnel.
- Ⓕ Remarque relative à la conservation: Conserver ces instructions de montage pour d'éventuels travaux de maintenance ou de démontage ou encore les mettre à disposition du personnel compétent.
- Ⓜ Consigli per la custodia: Conservare le istruzioni di montaggio per eventuali operazioni di manutenzione o smontaggio, o metterle a disposizione del personale addetto.
- Ⓔ Indicación de conservación: Conserve estas instrucciones de montaje para posibles tareas de mantenimiento y desmontaje o ponga estas instrucciones de montaje a disposición del personal correspondiente.
- Ⓐ Aanwijzing m.b.t. bewaren: Bewaar deze montagehandleiding voor eventuele onderhouds- of demontagewerkzaamheden, of stel deze montagehandleiding het desbetreffende personeel ter beschikking.

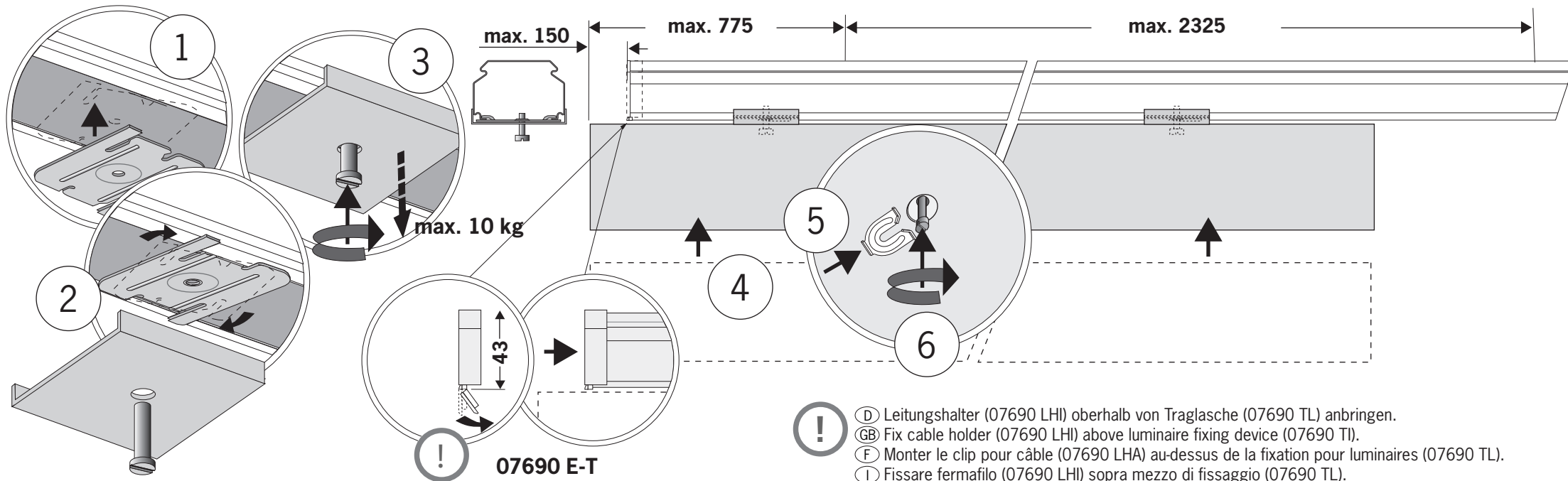

- ⓓ Leitungshalter (07690 LHI) oberhalb von Traglasche (07690 TL) anbringen.
- Ⓒ Fix cable holder (07690 LHI) above luminaire fixing device (07690 TI).
- Ⓕ Monter le clip pour câble (07690 LHA) au-dessus de la fixation pour luminaires (07690 TL).
- Ⓜ Fissare fermafilo (07690 LHI) sopra mezzo di fissaggio (07690 TL).
- Ⓔ Colocar los sujetacables (07690 LHI) por encima de la fijación de luminaria (07690 TL).
- Ⓐ Kabelhouder (07690 LHI) boven lamp-houder (07690 TL) plaatsen.