

LV-120-230AC/110DC

Artikelnummer: 2833738

<http://eshop.phoenixcontact.de/phoenix/treeViewClick.do?UID=2833738>

Steckmodul, zur Montage auf PR1 und PR2, mit Varistor und LED
gelb, Eingangsspannung: 120 - 230 V AC/110 V DC \pm 20%

Kaufmännische Daten

GTIN (EAN)	4017918933920
VPE	10 Stk.
Zolltarif	85366990
Produktschlüssel	06381
Katalogseitenangabe	Seite 66 (IF-2009)

Produkthinweise

WEEE/RoHS konform seit:
06.08.2008



<http://download.phoenixcontact.de>
Bitte beachten Sie, dass die
hier angegebenen Daten dem
Online-Katalog entnommen sind.
Die vollständigen Informationen
und Daten entnehmen Sie bitte
der Anwenderdokumentation.
Es gelten die Allgemeinen
Nutzungsbedingungen für Internet-
Downloads.

Zeichnungen

Schaltplan

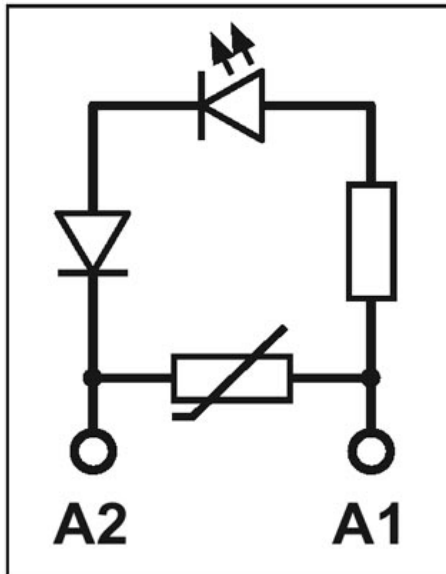

Adresse

PHOENIX CONTACT GmbH & Co. KG
Flachsmarktstr. 8
32825 Blomberg, Germany
Tel +49 5235 3 00
Fax +49 5235 3 1200
<http://www.phoenixcontact.com>



© 2010 Phoenix Contact
Technische Änderungen vorbehalten