

ExII-Telefon ExResistTel

Explosionssgeschütztes, wetterfestes Industrietelefon

- ▶ Sperren über PIN
- ▶ Freisprecheinrichtung
- ▶ Temperaturbereich
-25 °C bis +60 °C
- ▶ Für Stäube und Gase zertifiziert
- ▶ Display
- ▶ IP 66 nach EN 60529
- ▶ verschiedene Gehäusefarben



Anwendung

Kommunikationsmittel, die in explosionsgefährdeten Industriebereichen eingesetzt werden, müssen in besonderem Maße an die extremen Einsatzbereiche angepasst werden.

Unser Ex-Telefon ist für den Einsatz in der petrochemischen Industrie, auf Offshoreanlagen, in Mühlen und Hafenanlagen entwickelt worden – d.h. es ist resistent gegen hohe Temperaturunterschiede, Luftfeuchtigkeit, Seewasser, Staub und höchste mechanische Beanspruchung. Es besitzt eine Zulassung für explosive Stäube und Gase.

Das ExResistTel ist frei programmierbar und mit einer 21-teiligen handschuhgerechten V4A Stahltastatur ausgestattet. Sein alphanumerisches Display ist gut ablesbar.

Darüber hinaus verfügt er über alle Annehmlichkeiten, die im bürokommunikativen Bereich bereits Standard sind.

Eine Reihe von Zubehör und Komponenten – speziell für den Ex-Bereich zugelassen – steigert die Funktionalität unseres Telefons um ein Vielfaches.

Telefonieren im Offshore-Bereich

Das aus schlag- und stoßfestem, glasfaserverstärktem Polyester hergestellte Gehäuse ist unempfindlich gegen Säuren, Laugen, Seewasser und Fette.



Technische Daten

Anschlussdaten

Zündschutzarten	II 2 G EEx em[ib] IIC T5 II 2 D IP66 T100 °C -25 °C ≤ T _a ≤ 60 °C	II 2 G EEx em[ib] IIC T6 II 2 D IP66 T80 °C -25 °C ≤ T _a ≤ 40 °C
Zulassung	DMT 02 ATEX E 183	
Speisespannung	24 V _{DC} bis 66 V _{DC}	
Speisestrom	15 mA _{DC} bis 100 mA _{DC}	
Rufwechselspannung	24 V _{AC} bis 90 V _{AC} (bei 21...54 Hz Ruffrequenz) 30 V _{AC} bis 90 V _{AC} (bei 16,6...54 Hz Ruffrequenz)	
Tonrufimpedanz	Größer 6,0 KΩ bei 25 Hz und 24...90 V _{AC} . Größer 4,0 KΩ bei 50 Hz und 24...90 V _{AC} .	
Rückfragetaste	Flashfunktion einstellbar von 40ms bis 399ms	
Wahlverfahren	IWW-MFV-Betrieb über das Menü einstellbar. IWW-Betrieb mit über die Menüführung einstellbarem Impulspausenverhältnis 1,5:1 oder 2:1.	
W-Ader	Anschlussmöglichkeit für externen Zweitwecker.	
Anschlussklemmen	Bis 4 mm ² starr. Bis 2,5 mm ² flexibel.	

Gehäuse

Material	Glasfaserverstärktes Polyester
Höhe x Breite x Tiefe	ca. 266 mm x 227 mm x 135 mm
Gewicht	ca. 5,5 kg
Display	2-zeiliges alphanumerisches Display mit Piktogrammen. Sichtfeld ca. 78 mm x 26 mm.
Tastatur	Metalltastatur mit Eisschutz. 21 Tasten mit ABC-Beschriftung für Namenseinträge.

Hörer

Schlingerschutz	Integrierter, einstellbarer Schlingerschutz.
Hörerschnur	Stahlarmierte Panzerschnur aus V4A.
Hörkapsel	Dynamische Kapsel mit Streufeldspule zur induktiven Kopplung von Hörgeräten.
Sprechkapsel	Elektretmikrofon
Lärmunterdrückung	Größer 3 dB mittels integriertem Einsprechtrichter.

Umweltbedingungen

Schutzart:	IP 66 nach EN60529
Schlagschutz:	IK 09 nach EN50102
Betriebstemperatur:	-25 °C bis +60 °C für die Temperaturklasse T5 -25 °C bis +40 °C für die Temperaturklasse T4
Lagertemperatur:	-25 °C bis +70 °C

Weitere Merkmale

Optische Anrufsignalisierung	Displayanzeige (((🔔)))
Tonruflautstärke	ca. 90 dB(A) in 1m Abstand
Tonrufmelodien	10 Klangbilder
Lauthören	maximale Lautstärke ca. 68 dB(A) in 1m Abstand.
Freisprechen	maximale Lautstärke ca. 68 dB(A) in 1m Abstand.
Hörer-Laut-Funktion	Hörerlautstärke von 0 dB(A) bis +12 dB(A), in 7 Stufen einstellbar.
Menüführung	mehrsprachig
Telefonbuch	Max. 50 Einträge (Namen und Rufnummer)

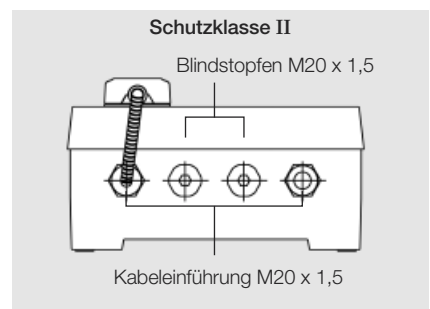
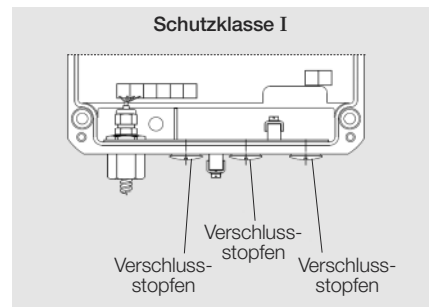
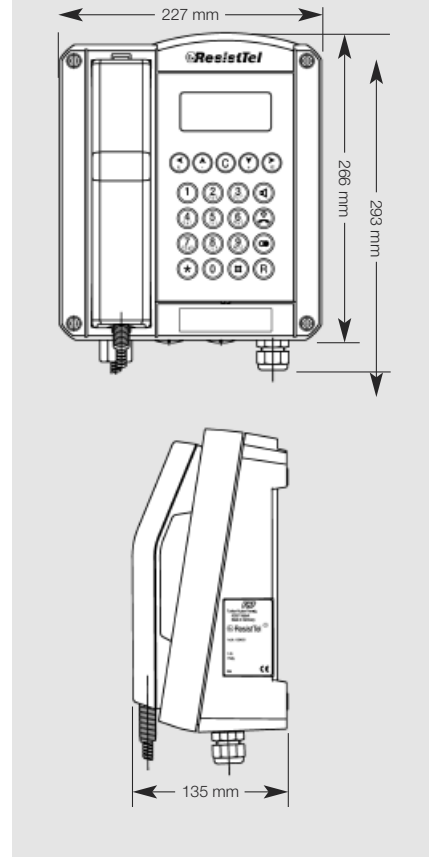

Zubehör



ExII-Headset



ExII-Zweithörer-Set



ExII-Lautsprecher-Set



ExII-TWIN



Schallschutzhaube



ExII-Anrufmelder

Bestelldaten

* Die vollständige Artikel-Nummer ergibt sich durch Anhängen des Farbcodes der Kalottenfarben an die Artikel-Nummer.

klar	01
rot	02
gelb	03
grün	04
blau	05

Typ	Bezeichnung	Ausführung	Artikel-Nr.
ExResistTel	ExII-Telefon	schwarz	112 861 01
ExResistTel	ExII-Telefon	rot	112 861 0102
ExResistTel	ExII-Telefon	blau	112 861 0105
ExResistTel	ExII-Telefon ZB	schwarz - ohne Tastatur und Display	112 861 02
ExResistTel	ExII-Telefon ZB	rot - ohne Tastatur und Display	112 861 0202
ExResistTel	ExII-Telefon ZB	blau - ohne Tastatur und Display	112 861 0205
ExResistTel	ExII-Telefon	schwarz - Schutzklasse I	112 862 01
Zubehör	ExII-Zweithörer-Set		112 861 03
Zubehör	ExII-Headset		112 861 04
Zubehör	ExII-Lautsprecher-Set		112 643 05
Zubehör	ExII-Anrufmelder		211 842 06
Zubehör	Schallschutzhaube	Feuerverzinkt, gelb	118 901 01
Zubehör	Schallschutzhaube	Edelstahl	118 901 11
Zubehör	ExII-TWIN		118 833 ..*

Änderungen vorbehalten · Stand 11/11