

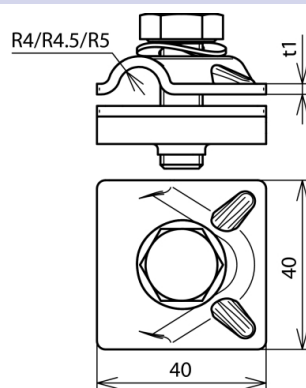

(390 557)



Abbildung unverbindlich



Art.-Nr.	390 557
Werkstoff Klemme	Cu
Klemmbereich Rd	8 mm
Materialstärke (t1 / t2)	3,0 mm
Schraube	☒ M10x30 mm
Werkstoff Schraube/Mutter	NIRO
Normenbezug	DIN EN 50164-1
Gewicht	118 g
Zolltarifnummer	85389099
GTIN (EAN)	4013364096097
VPE	50 Stk.

Änderungen in Form und Technik, bei Maßen, Gewichten und Werkstoffen behalten wir uns im Sinne des Fortschrittes der Technik vor. Die Abbildungen sind unverbindlich.