

Datenblatt - Seilspanner S 900

Sonstige Zubehörteile für Seilzugschalter / Seilspanner



Vorzugstyp



- Leichte Einstellung
- Nur ein Werkzeug
- Rutschfrei
- Zeit sparen
- Ergonomisch
- Verletzungsfrei

(Die Abbildung kann vom Original abweichen!)

Bestelldaten

Produkt-Typbezeichnung	Seilspanner S 900
Artikelnummer	101186704
EAN Code	4030661347295
eCl@ss	27-37-12-81

Allgemeine Daten

Produkt-Name	Seilspanner
Werkstoff	Kunststoff
Gewicht	250 g

Dokumente

Betriebsanleitung und Konformitätserklärung (br) 401 kB, 02.10.2018

Code: mrl_s900_br

Betriebsanleitung und Konformitätserklärung (en) 398 kB, 02.10.2018

Code: mrl_s900_en

Betriebsanleitung und Konformitätserklärung (de) 426 kB, 02.10.2018

Code: mrl_s900_de

Betriebsanleitung und Konformitätserklärung (pt) 225 kB, 02.10.2018

Code: mrl_s900_pt

Betriebsanleitung und Konformitätserklärung (cn) 452 kB, 25.10.2018

Code: mrl_s900_cn

Abbildungen

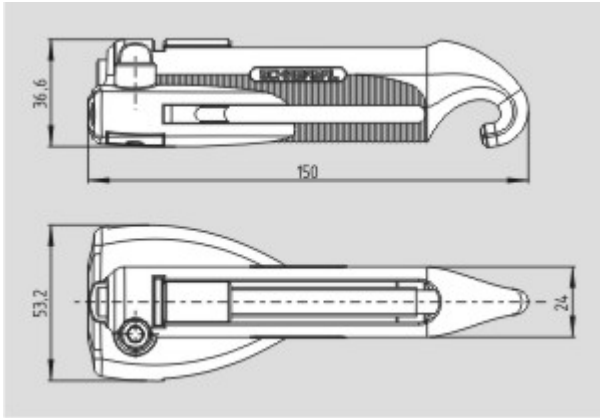

Maßzeichnung (Grundgerät)

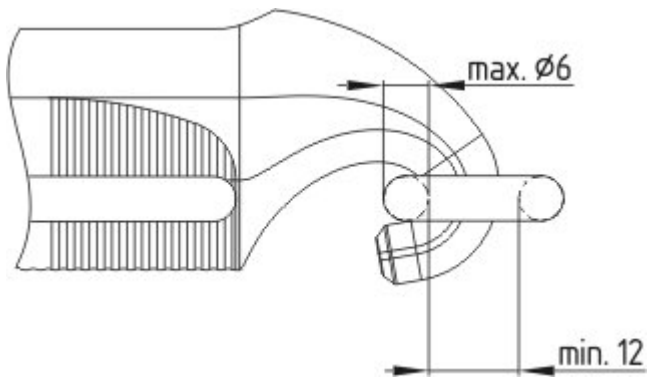

Maßzeichnung (Sonstige)



Produkt im Umfeld