

E11315

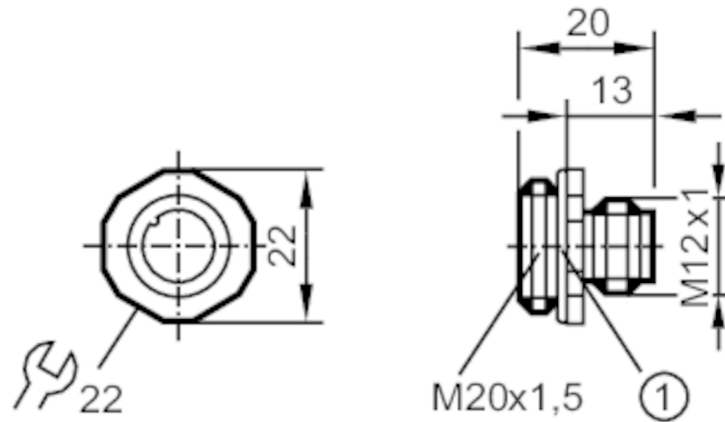

Einbaustecker

ESTGH050MSS00,5E05 (M20)



Elektrische Daten

Betriebsspannung [V] < 125 AC/DC

Umgebungsbedingungen

Umgebungstemperatur [°C] -25...85

Schutzart IP 68

Mechanische Daten

Gewicht [g] 27,3

Abmessungen [mm] 18 x 18 x 19

Einbaugewinde M20

Werkstoffe Messing vernickelt

Werkstoff Griffkörper Messing, vernickelt

Bemerkungen

Verpackungseinheit 1 Stück

Elektrischer Anschluss

Kabel: 0,5 m, PVC; 4 x 0,25 mm² + 1 x 0,5 mm²

Elektrischer Anschluss - Stecker

Steckverbindung: 1 x M12, gerade; Griffkörper: Messing, vernickelt

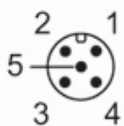

E11315



Einbaustecker

ESTGH050MSS00,5E05 (M20)

Anschluss

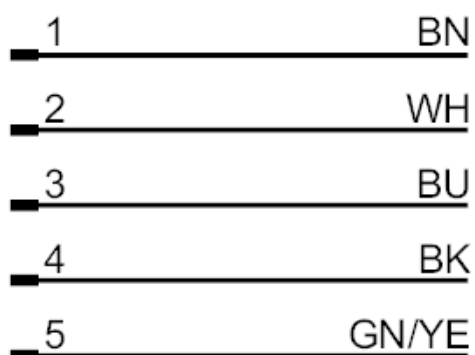

Adernfarben :

BK =	schwarz
BN =	braun
BU =	blau
GN =	grün
WH =	weiß
YE =	gelb