

EM-MP 45N

Artikelnummer: 2943712

<http://eshop.phoenixcontact.de/phoenix/treeViewClick.do?UID=2943712>

Montageplatte, zum Aufschrauben von Schaltgeräten der Größe 0

Kaufmännische Daten

| | |
|---------------------|---------------------|
| GTIN (EAN) | 4017918081263 |
| VPE | 10 Stk. |
| Zolltarif | 39269097 |
| Produktschlüssel | 10130 |
| Katalogseitenangabe | Seite 615 (CC-2009) |

Produkthinweise

WEEE/RoHS konform seit:
01.04.2005

<http://download.phoenixcontact.de>
Bitte beachten Sie, dass die hier angegebenen Daten dem Online-Katalog entnommen sind. Die vollständigen Informationen und Daten entnehmen Sie bitte der Anwenderdokumentation. Es gelten die Allgemeinen Nutzungsbedingungen für Internet-Downloads.

Technische Daten

Allgemein

| | |
|------------------|-------------------------|
| Gehäuseart | Tragschienenadapter |
| Material Gehäuse | Polyamid faserverstärkt |
| Farbe | grün |

Maße / Pole

| | |
|--------|-------|
| Länge | 68 mm |
| Breite | 45 mm |

Technischen Daten

| | |
|--------------------------------|-------------------|
| Umgebungstemperatur (Betrieb) | -40 °C ... 105 °C |
| Brennbarkeitsklasse nach UL 94 | V2 |

Zeichnungen

Maßzeichnung

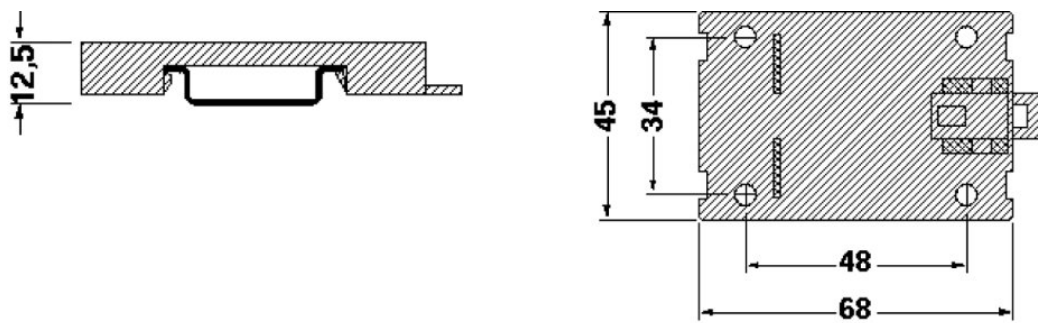

Adresse

PHOENIX CONTACT GmbH & Co. KG
Flachmarktstr. 8
32825 Blomberg, Germany
Tel +49 5235 3 00
Fax +49 5235 3 1200
<http://www.phoenixcontact.com>



© 2010 Phoenix Contact
Technische Änderungen vorbehalten