

**Magnetfeld-Sensor
für Pneumatikzylinder (magnetfeldfest)
BIM-IKM-AP6X2-H1141/S34**

- quaderförmig, Höhe 34 mm
- aktive Fläche vorne
- Metall, GD-Zn
- magnet-induktiver Sensor
- Schweißfest gegen Wechselfelder von 50...60 Hz
- DC 3-Draht, 10-30VDC
- Schließer, PNP-Ausgang
- Steckverbinder, M12 x 1

Anschlussbild

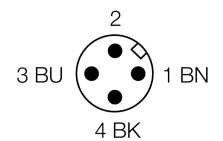
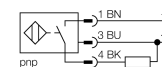

Funktionsprinzip



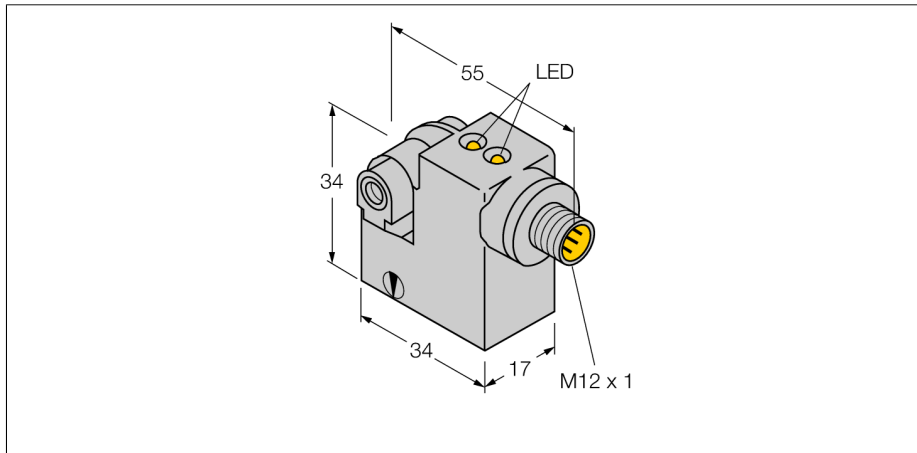





Magnetfeld-Sensoren werden durch Magnetfelder betätigt und insbesondere zur Erfassung der Kolbenposition in Pneumatikzylindern eingesetzt. Da Magnetfelder nichtmagnetisierbare Metalle durchdringen können, ist es möglich, mit dem Sensor einen am Kolben angebrachten Dauermagneten durch die Aluminium-Zylinderwand hindurch zu detektieren. Schweißfeste permapprox Sensoren "frieren" den Schaltzustand ein, wenn ein magnetisches Wechselfeld (50...60 Hz) detektieren. Auf diese Weise sind Fehlschaltungen während des Schweißvorganges ausgeschlossen. Nach dem Verschwinden des Feldes arbeiten die Sensoren problemlos weiter.

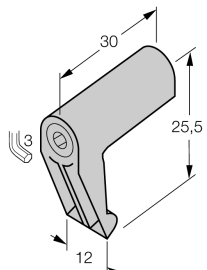

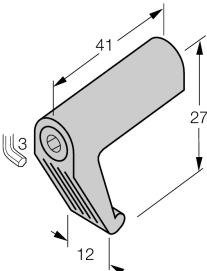
Typenbezeichnung	BIM-IKM-AP6X2-H1141/S34
Ident-Nr.	46272
Überfahrgeschwindigkeit	≤ 1 m/s
Wiederholgenauigkeit	≥ ± 0.1 mm
Temperaturdrift	≤ 0.1 mm
Hysterese	≤ 1 mm
Umgebungstemperatur	-25...70°C
Betriebsspannung	10... 30 VDC
Restwelligkeit	≤ 10 % U _s
DC Bemessungsbetriebsstrom	≤ 200 mA
Leerlaufstrom I ₀	≤ 15 mA
Reststrom	≤ 0.1 mA
Bemessungsisolationsspannung	≤ 0.5 kV
Kurzschlusschutz	ja/ taktend
Spannungsfall bei I ₀	≤ 1.8 V
Drahtbruchsicherheit / Verpolungsschutz	ja/ vollständig
Ausgangsfunktion	Dreidraht, Schließer, PNP
Schaltfrequenz	0.02 kHz
Bauform	Quader, IKM
Abmessungen	34x 17x 34 mm
Gehäusewerkstoff	Metall, GD-Zn
Material aktive Fläche	Kunststoff, PA12-GF30
Anschluss	Steckverbinder, M12 x 1
Vibrationsfestigkeit	55 Hz (1 mm)
Schockfestigkeit	30 g (11 ms)
Schutzart	IP67
MTTF	2283 Jahre nach SN 29500 (Ed. 99) 40°C
Montage auf folgende Profile	
Betriebsspannungsanzeige	LED grün
Schaltzustandsanzeige	LED, gelb

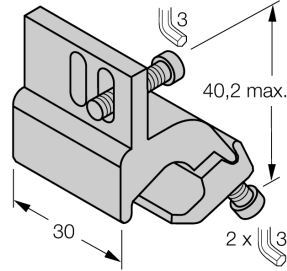

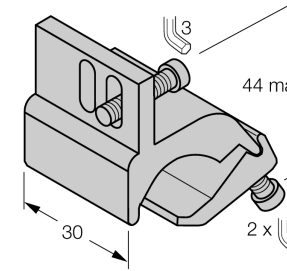
**Magnetfeld-Sensor
für Pneumatikzylinder (magnetfeldfest)
BIM-IKM-AP6X2-H1141/S34**

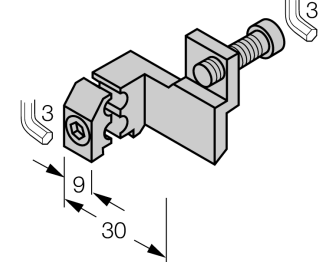
Zubehör

Typ	Ident-Nr.		Maßbild
KLI 1 KLEMMSTÜCK	69710	Montage auf  Zugankerzylinder; Zylinderdurchmesser 32...100 mm; Werkstoff: Zinkdruckguss	
KLI 3 KLEMMSTÜCK	69712	Montage auf  Zugankerzylinder; Zylinderdurchmesser 63...160 mm; Werkstoff: Zinkdruckguss	
KLI 5 KLEMMSTÜCK	6971802	Montage auf  Profilzylinder; Zylinderdurchmesser 32...50 mm; Werkstoff: Aluminium	
KLI 6 KLEMMSTÜCK	6971805	Montage auf  Profilzylinder; Zylinderdurchmesser 50...100 mm; Werkstoff: Aluminium	
KLI 7 KLEMMSTÜCK	6971810	Montage auf  Profilzylinder mit außen liegender Schwalbenschwanzführung; Zylinderdurchmesser 32...200 mm; Werkstoff: Aluminium	

**Magnetfeld-Sensor
für Pneumatikzylinder (magnetfeldfest)
BIM-IKM-AP6X2-H1141/S34**

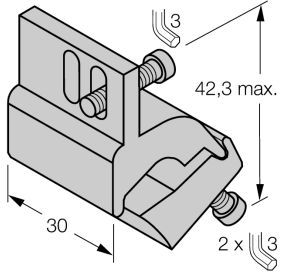
Zubehör

Typ	Ident-Nr.		Maßbild
KLI 5Z KLEMMSTÜCK	6971803	Montage auf  Zugankerzylinder; Zylinderdurchmesser 32...63 mm; Werkstoff: Aluminium	
KLI 6Z KLEMMSTÜCK	6971806	Montage auf  Zugankerzylinder; Zylinderdurchmesser 50...125 mm; Werkstoff: Aluminium	