

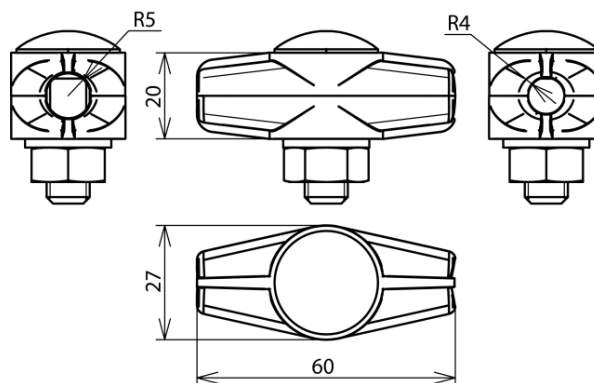

(463 010)



Abbildung unverbindlich



| Art.-Nr. | 463 010 |
|---------------------------|----------------|
| Werkstoff | ZG |
| Klemmbereich Rd / Rd | 8 / 10 mm |
| Schraube | ⬆ M10x30 mm |
| Werkstoff Schraube/Mutter | NIRO |
| Normenbezug | DIN EN 50164-1 |
| Gewicht | 138 g |
| Zolltarifnummer | 85389099 |
| GTIN (EAN) | 4013364025493 |
| VPE | 50 Stk. |

Änderungen in Form und Technik, bei Maßen, Gewichten und Werkstoffen behalten wir uns im Sinne des Fortschrittes der Technik vor. Die Abbildungen sind unverbindlich.