



(454 000)

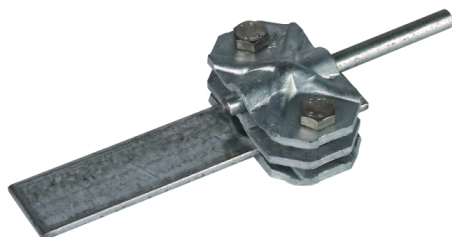

Abbildung unverbindlich

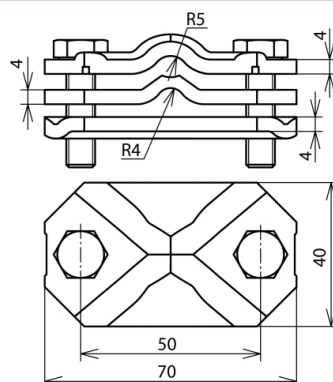

| Art.-Nr. | 454 000 |
|----------------------|-----------------|
| Werkstoff | St/tZn |
| Klemmbereich Rd / Fl | 5-10 / 30-40 mm |
| Schraube | ☛ M8x30 mm |
| Werkstoff Schraube | NIRO |
| Normenbezug | DIN EN 50164-1 |
| Gewicht | 261 g |
| Zolltarifnummer | 85389099 |
| GTIN (EAN) | 4013364025387 |
| VPE | 25 Stk. |

Änderungen in Form und Technik, bei Maßen, Gewichten und Werkstoffen behalten wir uns im Sinne des Fortschrittes der Technik vor. Die Abbildungen sind unverbindlich.