

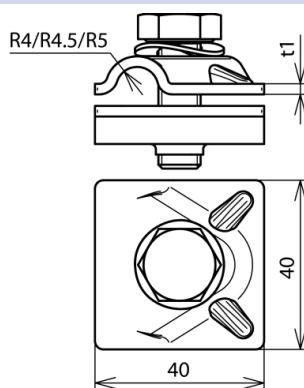

(390 551)



Abbildung unverbindlich



Art.-Nr.	390 551
Werkstoff Klemme	Al
Klemmbereich Rd	8-10 mm
Materialstärke (t1 / t2)	3,0 mm
Schraube	☛ M10x30 mm
Werkstoff Schraube/Mutter	NIRO
Normenbezug	DIN EN 50164-1
Gewicht	58 g
Zolltarifnummer	85389099
GTIN (EAN)	4013364096202
VPE	50 Stk.

Änderungen in Form und Technik, bei Maßen, Gewichten und Werkstoffen behalten wir uns im Sinne des Fortschrittes der Technik vor. Die Abbildungen sind unverbindlich.