



(365 057)

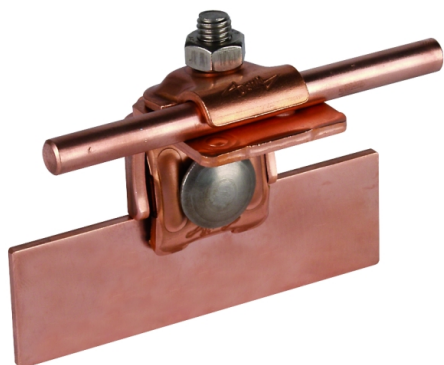

Abbildung unverbindlich

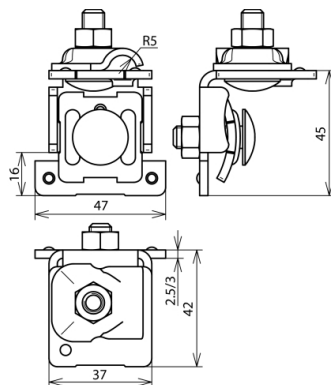

Art.-Nr.	365 057
Klemmbereich Falz	0,7-8 mm
Werkstoff Klemme	Cu
Klemmbereich Rd	6-10 mm
Schraube	M8x25 mm
Werkstoff Schraube/Mutter	NIRO
Materialstärke (t1 / t2)	3/3 mm
Normenbezug	DIN EN 50614-1
Gewicht	165 g
Zolltarifnummer	85389099
GTIN (EAN)	4013364091849
VPE	50 Stk.

Änderungen in Form und Technik, bei Maßen, Gewichten und Werkstoffen behalten wir uns im Sinne des Fortschrittes der Technik vor. Die Abbildungen sind unverbindlich.